

---

# 3

---

## 安全装備

---

SRSエアバッグシステム .....	70
その他の安全装備 .....	72

---

**SRSエアバッグシステム(運転席用シートベルト補助乗員保護装置)**  
SRSエアバッグ装備車

SRSエアバッグシステムは、エンジンスイッチが“ON”のとき、前方向からの衝突によりフロントサイドフレームに強い衝撃を受け、(正しくシートベルトを着用していてもハンドルに顔面があたり、けがをするような場合)SRSユニット内の2個のセンサーが一定以上の衝撃を感知するとシステムが作動し、エアバッグが膨らんで運転者の顔面への衝撃を緩和する構造になっております。

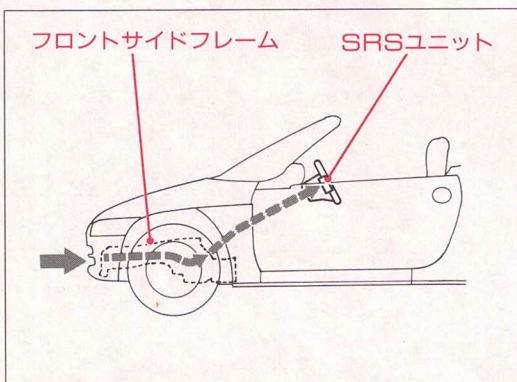

このシステムは、シートベルトと併用することでその効果を発揮します。

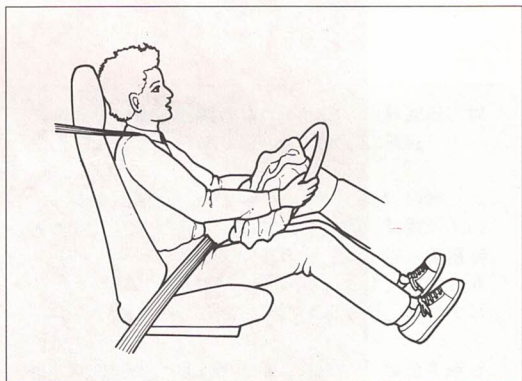
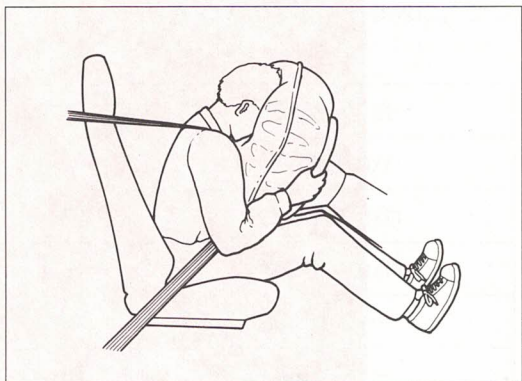

エアバッグが膨らんでも乗員保護の効果がない、横方向・後部からの衝突や転覆あるいは、シートベルトだけで乗員を保護できるような低い速度での衝突では、システムは作動しません。また、出会い頭、電柱・立木、トラックへの潜り込み等、フロントサイドフレームに衝撃が伝わりにくい衝突では、システムが正常であっても作動しないことがあります。

**SRSエアバッグシステムはシートベルトに代わるものではありません。**  
必ず、シートベルトを着用してください。



- ハンドルを交換したり、パッドにステッカー類を貼ったりすると正常に機能しくなくなります。

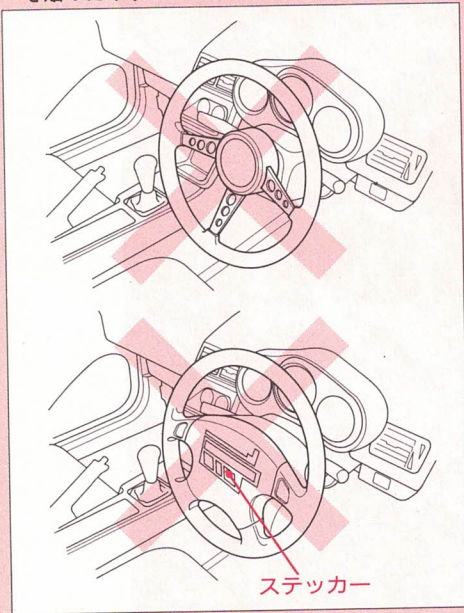

- 膨らんだエアバッグはすぐにしぼみます。視界を妨げません。
- エアバッグが膨らむと白煙が出ますが、火災ではありません。また、人体への影響もありません。
- ステアリングパッド内にSRSユニットを内蔵しているため、ハンドルに衝撃を与えないでください。
- エアバッグは一度膨らむと再使用できません。ホンダプリモ店で交換してください。
- ハンドルまわりの修理をする場合は、SRSエアバッグシステムに影響を及ぼすおそれがありますので、必ずホンダプリモ店にご相談ください。

### ●SRSエアバッグシステム警告灯

メーター内に組み込まれており、ユニットがシステムの異常を検出すると点灯します。

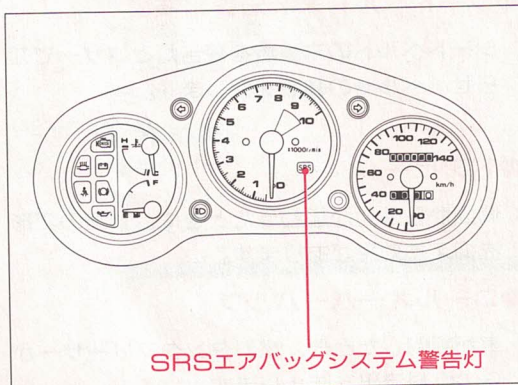

エンジンスイッチを“ON”にしたときに約6秒間点灯して消えるのが正常です。

その他の安全装備

ほかに、次のような安全装備を採用しています。

●シートベルト未装着警報装置

シートベルトの未装着を警告灯とブザーで知らせ、ベルトの装着を促します。

(⇒60ページ)

●ドアビーム

側面から外力が加わったときに、ドアの変形を抑える効果があります。

●ロールオーバーバルブ

車が転倒したとき、燃料タンクブリーザーからの燃料流出を防止します。

●難燃性材料使用の内装

フロアカーペットやシートなど内装材すべてに、燃え広がりにくい素材を採用しています。



燃え広がりにくい素材を採用しています。シートベルト未装着警報装置

その他の安全装備